



Double Volants

Réf. CVD



Accessible PMR

Freetness Energy

Volants doubles

NIVEAU DE DIFFICULTÉ ★☆☆

- ★ MOBILISER L'ARTICULATION DE L'ÉPAULE.
- ★ TRAVAILLER LA COORDINATION, S'ÉCHAUFFER

DEBOUT FACE À L'APPAREIL, PLACER LES MAINS SUR LES VOLANTS.

4 MOUVEMENTS POSSIBLES:

- TOURNER LES 2 VOLANTS VERS L'INTÉRIEUR OU VERS L'EXTÉRIEUR
- TOURNER LES 2 VOLANTS VERS LA DROITE OU VERS LA GAUCHE

ÉTÉS SPORTIF: SÉRIE: 1304



Appareil certifié conforme aux normes Française et Européenne.

Technique

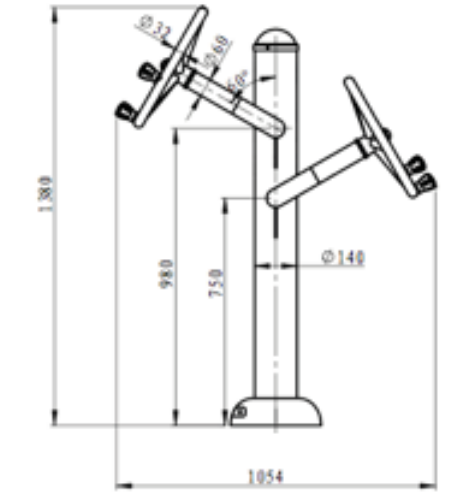

4054

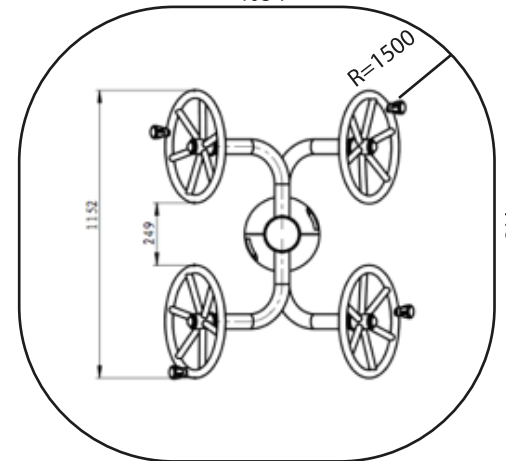

4152

Zone d'impact en mm

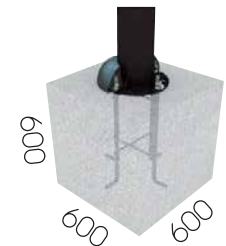

Scellement en mm

Les Double Volants en détail



Roulements billes inox, étanches et graissés à vie. Volants à 6 barreaux pour éviter le coincement de tête des jeunes enfants.

Accessible aux personnes valides et également aux Personnes à Mobilité Réduite (PMR).

Plan d'entraînement en inox, riveté, et traduit en 4 langues pour 4 profils sportifs.

Fixation sur platine standard. Cache scellement en acier.