



# Balancelle

Réf. STBL

## Technique



**But de l'exercice:**

- ★ TRAVAILLER L'ENDURANCE ET L'EQUILIBRE
- ★ TONIFIER LES MEMBRES INFÉRIEURS
- ★ RELÂCHER ET DÉSTRESSER LE CORPS

**NIVEAU DE DIFFICULTÉ** ★★☆☆

**Comment:**

... TENEZ-VOUS FERMEMENT AUX POIGNETS...

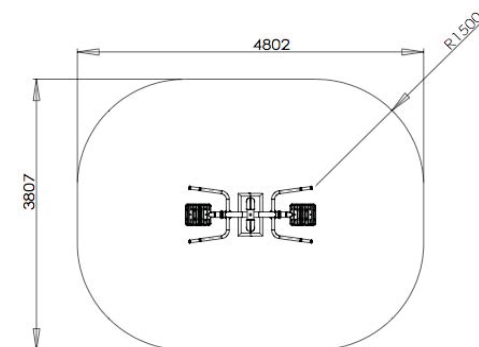
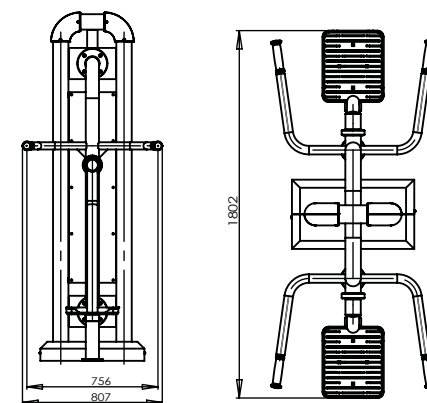

Zone d'impact en mm

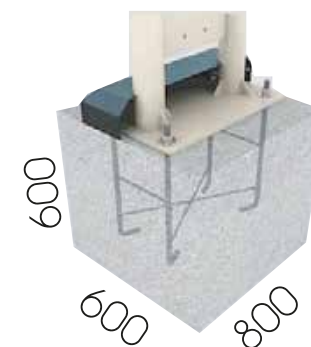

Scellement en mm



Appareil certifié  
conforme aux normes  
Française et Européenne.



# La Balancelle en détail

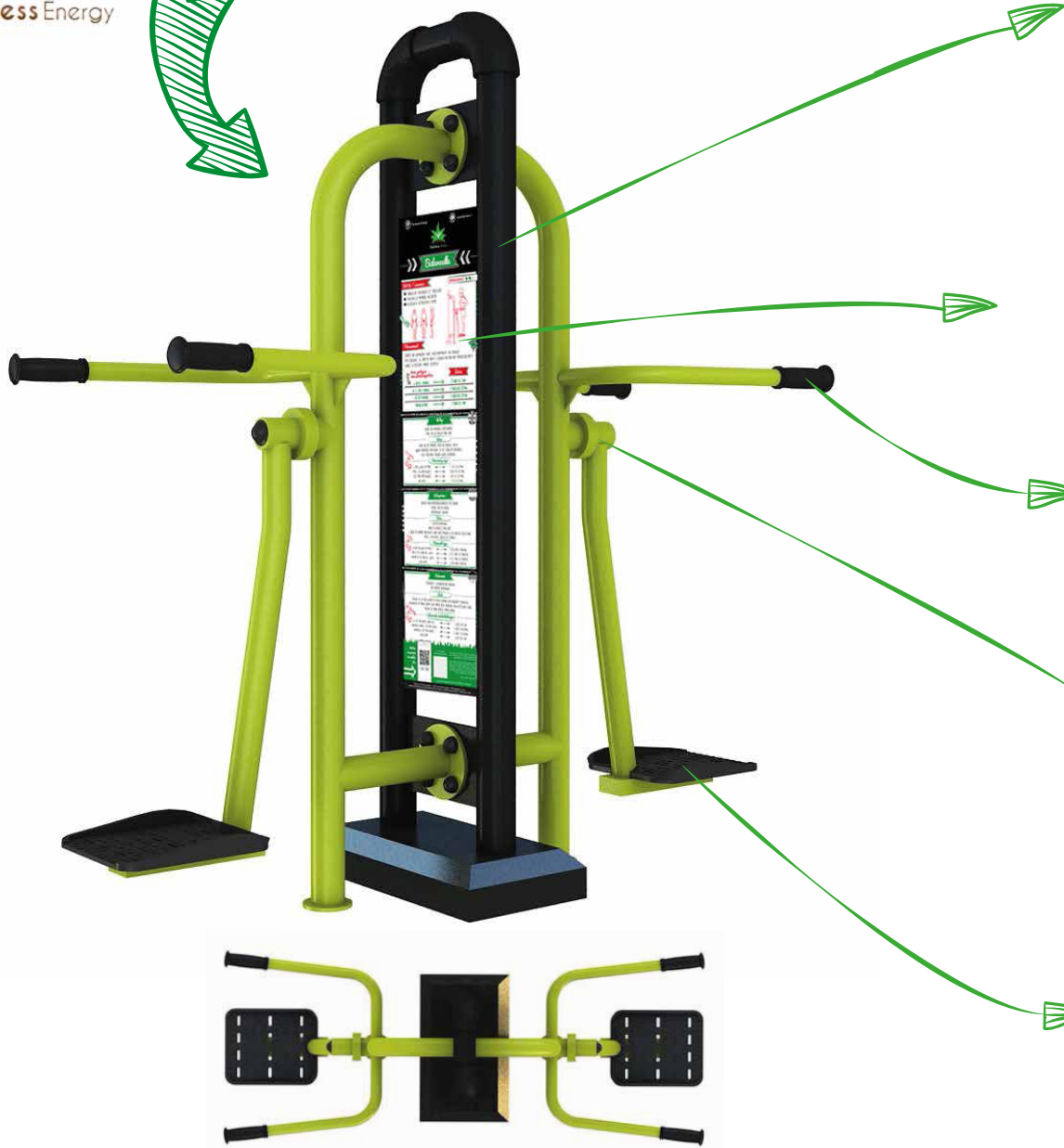

Châssis double potence standard permettant de faire évoluer l'appareil dans le futur avec le remplacement des agrès par d'autres sur le même châssis.

Plan d'entraînement en inox, riveté sur la potence et traduit en 4 langues pour 4 profils sportifs.

Poignées collées antidérapantes.

Butée interne, coincement de doigt impossible! Roulements billes inox, étanches et graissés à vie. Renfort latéral antivandalisme.

Cales-pieds en silicone industriel avec picots antidérapants et évacuation des eaux de pluie. Permet un meilleur confort de pratique.